

Aqualift F - Mono, 50 liter

Beskrivelse

Systemet er utstyrt med virvelhjulspumpe for avløpsvann med eller uten fekalier. Åpen passasje på 40 mm. Pumpen er nedsenkbar (IP 68), kabellengde 10 meter. Med eller uten avstengningsventil. Kontrollenhet for helautomatisert drift.

Alternative utløp:

1: Vertikalt utløp, uten avstengningsventil

2: Horisontalt utløp, med avstengningsventil

Komfort kontrollenhet med hovedstrømbryter og digitalt display. Viser aktuell status, innstillinger og loggbok. Kontrollenheten er sprutsikker (IP 65).

Monteres frostfritt på vegg. 230 V / 400 V ~ 50 Hz.

Med potensialfri kontakt.



- Produsert iht. NS-EN-12050 i polyeten, PE.
- For avløpsvann med eller uten fekalier.
- For frostfri frittstående installasjon.
- Tankvolum: 50 liter
- Pumpevolum: 20 liter
- Innløp Ø110.
- Ventilasjon Ø75.
- Med en pumpe og utløp med integrert tilbakeslagsventil.
- Pneumatisk nivåovervåkning.
- Tilkobling for membranpumpe Ø32.
- Vekt: 44 kg
- Pumpestasjonen krever ventilasjon.

Med forbehold om konstruksjonsendringer og tekniske endringer. Kan endres uten varsel

GPA Flowsystem A/S

Regnbueveien 9

NO-1405 Langhus

+47 (0)64-85 68 00

info@gpa.no

gpa.no

Aqualift F - Mono, 50 liter

Teknisk spesifikasjon

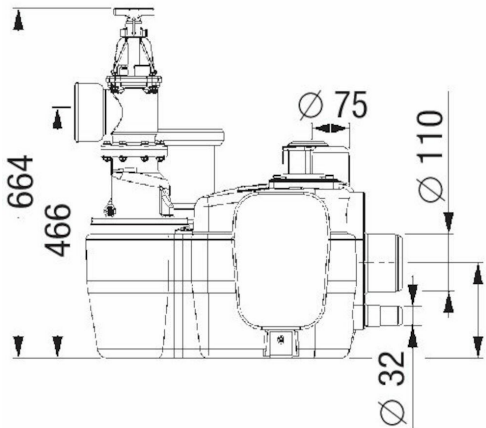

Artikkelnr	Pump	Spenning	Antall pumper	Effekt	Ampere	Driftlage	utlop	Max Medietemp.
KE-28646-C	1400-S3	230 V	1	1,6 kW	7,3 A	S3 - 50%	Vertikalt	40 C
KE-28648-C	1400-S3	230 V	1	1,6 kW	7,3 A	S3 - 50%	Horisontellt	40 C
KE-28751	1500-S3	400 V	1	1,4 kW	2,7 A	S3 - 50%	Vertikalt	40 C
KE-28752	3000-S3	400 V	1	3,2 kW	5,4 A	S3 - 50%	Vertikalt	40 C
KE-28753	1500-S3	400 V	1	1,4 kW	2,7 A	S3 - 50%	Horisontellt	40 C
KE-28754	3000-S3	400 V	1	3,2 kW	5,4 A	S3 - 50%	Horisontellt	40 C

Med forbehold om konstruksjonsendringer og tekniske endringer. Kan endres uten varsel

GPA Flowsystem A/S

Regnbueveien 9

NO-1405 Langhus

+47 (0)64-85 68 00

info@gpa.no

gpa.no